

Montážní návod

pro dveře posuvné na stěnu

Postup montáže pro dveře posuvné jednokřídlové

- Složíme a osadíme průchozí zárubeň (a) (viz "Montážní návod - Obkladové zárubeň"). Postup montáže je naprosto shodný - průchozí zárubeň neobsahuje funkční prvky (závěsy, protiplech a těsnicí profil).
- Pozor!** - Důležitá je orientace osazené zárubeň, kdy nosné obložky jsou orientovány vždy na stranu posuvných dveří. Osadíme U profil sloupku (c) pomocí montážního lepidla SAPELI (aplikace dle návodu výrobce) a vrtu 3,5x25 na průchozí zárubeň na stranu dovírání dveří (viz obr. 1). Doporučená rozteč mezi vrtu je max. 250 mm. Dbáme na dokonalé svislé usazení.
- Nosník garnýže (e) osadíme na nosnou obložku (a), slícujeme zárubeň s hranou sloupku (c) a skrz nosnou obložku (a) a vymezovací lištu (b) pomocí kotvicích hmoždinek 8x80 a narážecích vrtů ukotvíme do zdi (obr. 3). Kotvicí hmoždinky umožňují kotvení skrze materiál, tzn. že otvory pro tyto kotvy jsou vrtány přes materiál vrtákem na dřevo (8 mm) a do stěny speciálním vrtákem téhož průměru nebo speciálním vrtákem oba materiály najednou. Kotvicí prvky je nutno správně volit podle materiálu (zdíva), zjištěného na stavbě. Rozteč mezi kotvicími prvky by neměla přesáhnout 500 mm. V tomto případě věnujeme zvýšenou pozornost na dokonalé horizontální usazení, které zabezpečí perfektní funkčnost dveří.
- Kolejnicí (f) přišroubujeme pomocí vrtů 4x20 k nosníku garnýže (e) (viz obr. 3). Nasadíme do kolejnice 2 ks dorazů a 2 ks vozíků tak, že dorazy budou vždy rovnou plochou na kraji kolejnice. Hlavy šroubů dorazů budou směřovat dolů. Vozíky do kolejnice vsuneme mezi dorazy tak, že výstupek vozíku směřuje k dorazu a šroub na uchycení dveří směřuje dolů (viz obr. 4, 4a).
- Kostku (d) přišroubujeme pomocí vrtu 3,5x25 a lepidla k vymezovací liště (b) pod nosník garnýže (e), přičemž kostku s nosníkem musíme slícovat (viz obr.2).
- Na dřevěné dveře (i) osadíme plechové držáky a pomocí vrtů 4x40 přišroubujeme. Osa zavěšení by měla být asi 100 mm od svislé hrany a 20 mm od plochy dveří (viz obr. 4). Pro celoskleněné dveře použijeme držáky skleněných dveří tak, že držák s profilem nasadíme do drážky ve skle, přisadíme druhý díl držáku a přišroubujeme šrouby M6x20 (viz obr. 4a). Styčné plochy držáku se sklem jsou potaženy měkkým materiálem, přesto při dotahování šroubů dbáme zvýšenou opatrností, aby sklo neprasklo.
- Distanční lištu (k) podlepíme a přistřílíme pomocí jehliček na dveřní křídlo (i) a to na plochu dveří ke zdi, zároveň se svislou hranou na stranu otevírání (viz obr. 12).
- Dveřní křídlo (i) nasadíme držáky na šrouby vozíků. Pomocí těchto šroubů nastavíme dveře do pracovní polohy, tzn. že mezera mezi podlahou a dveřním křídlem by měla být asi 5 - 10 mm (viz obr. 4).
Po konečném usazení musí být dveře jak ve vodorovně, tak ve svislé rovině a musí dobře dosedat na sloupek (c) po celé délce dveřního křídla.
- Osadíme vodící trn tak, aby při úplném zavření dveřního křídla zůstala viditelná pouze polovina vodícího trnu. Zkontrolujeme, zda jsou dveře v dokonalé svislé rovině. Naznačíme otvory na podlahu a vyvrtáme díry do podlahy pro hmoždinky 6x30. Hmoždinky naklepeme a vodící trn pomocí vrtů 3,5x30 přišroubujeme (viz obr. 5). Pro skleněné dveře použijeme vodící dvojitrn (viz obr. 5a).
- Na místo styku dveří (i) a sloupku (c) nalepíme do horní a spodní části sloupku samolepicí dorazové čochky, které tlumí náraz dveří při jejich dovírání (viz obr. 6).
- Provedeme konečnou kontrolu chodu dveří, popřípadě doladíme seřízení a dotáhneme matky na šroubech vozíků.
- Nastavíme dorazy podle dveří v krajních polohách při otevření a zavření a zafixujeme je dotažením šroubů.
- Osadíme kryt garnýže (g) do drážky nosníku (e), slícujeme s nosníkem. Kryt garnýže nelepíme z důvodu možnosti pozdějšího doladění dveří, popřípadě výměny některých prvků.
- Na závěr osadíme pomocí lepidla kryt sloupku (h).
Správná funkčnost dveří se pozná tak, že se dveřní křídlo nesmí samovolně zavírat ani otevírat. Stejně platí, že dveřní křídlo nesmí nikde drhnout.

Postup montáže pro dveře posuvné dvoukřídlové

Postup montáže pro dveře dvoukřídlové je obdobný jako pro dveře jednokřídlové.

U dvoukřídlových dveří je vymezovací lišta (b) po obou stranách zárubeň.

Dále mohou být na obou krajích garnýže buď sloupky (c) nebo kostky (d).

Garnýž (nosník garnýže (e) a kryt garnýže (g)) pro dvoukřídlové dveře se vyrábí ze dvou kusů a je proto třeba ji před osazením pomocí spojovací lamely seplet tak, že na styčné plochy a do drážky lamely nanese lepidlo, vložíme lamelu a oba díly spojíme. Je nutné při lepení dbát na dokonalé slícování a po slepení počkat, než lepidlo zatvrdne (viz obr. 7).

Dorazy vozíků vsuneme do kolejnice (f) tak, že 2 ks dorazů budou na krajích kolejnice a další 2 ks dorazů umístíme mezi vozíky pro obě dveřní křídla rovnou plochou k sobě. Výstupky vozíků budou směřovat k dorazům.

Instalace synchronního posuvu

Instalaci provedeme ještě před přišroubováním kolejnice k nosníku garnýže.

Vozíky a dorazy umístíme do kolejnice dle návodu pro dveře posuvné dvoukřídlové.

Do obou konců kolejnice (f) vložíme klady v osové vzdálenosti asi 40 mm od kraje kolejnice a dotáhneme šrouby kladek (viz obr.8).

Lanko natáhneme přes klady a na konec lanka opatřeného závěsným očkem zavěsíme pružinu. Na druhém konci lanka vytvoříme pomocí lankové svorky druhé závěsné oko přes háček pružiny tak, aby u tažné pružiny došlo k jejímu předpětí (natažení) asi o 5 mm oproti stavu v klidu (viz obr.9). Přebytečnou část lanka odsekne a konec lanka omotáme lepicí páskou proti třepení.

Nyní přišroubujeme kolejnici (f) k nosníku garnýže (e).

Přišroubujeme plechové držáky na dveřní křídla (i) v osové vzdálenosti asi 155 mm od svislé hrany dveří (viz obr.9). Asi na střed horních ploch obou dveřních křídla (i) přišroubujeme konzoly, a to vždy pro každé dveřní křídlo protilehle portou pro upevnění lanka (viz obr.10).

Zavěsíme dveřní křídla na šrouby jezdců, dotáhneme a dáme do zavěšené polohy a to symetricky na střed průchozího otvoru. V této poloze přišroubujeme lanko ke konzolám (viz obr.11) a vyzkoušíme funkčnost systému synchronního posuvu. Na závěr nastavíme dorazy v krajních polohách při otevření a zavření a zafixujeme je dotažením šroubů.

SAPELI Montážní návod

DVEŘE A ZÁRUBEŇ

pro dveře posuvné na stěnu

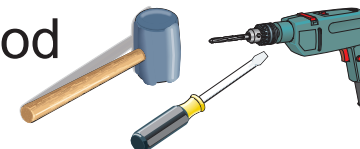

Seznam kování pro dveře posuvné dřevěné

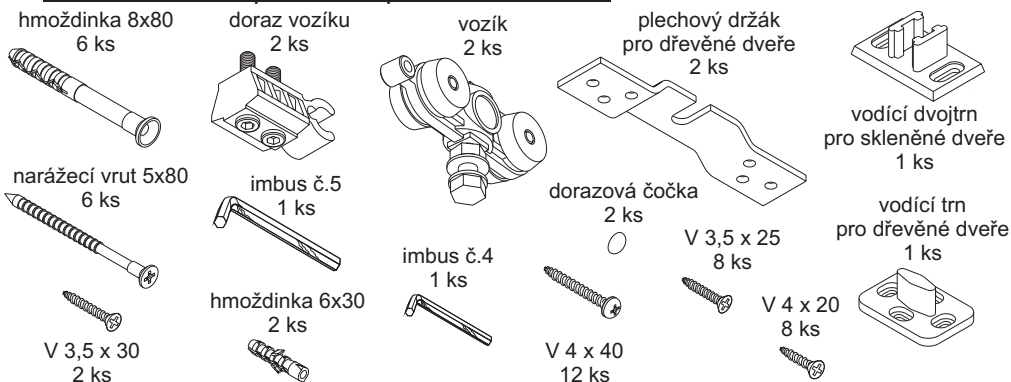

Seznam kování pro dveře posuvné skleněné

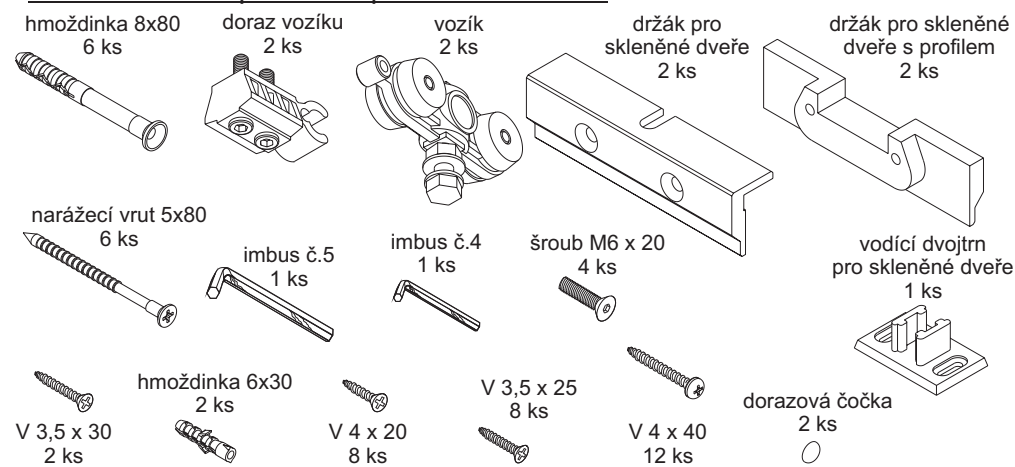

Seznam kování synchronního posuvu

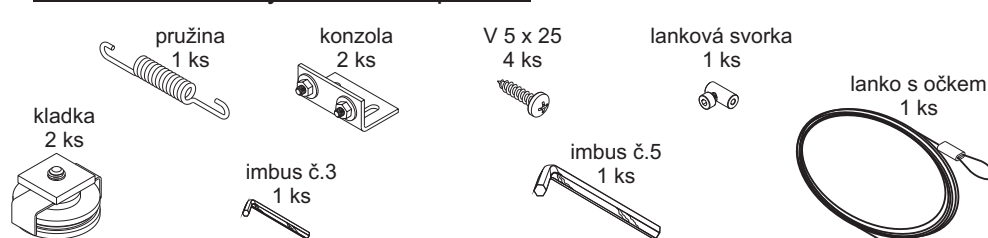

Montážní návod pro dveře posuvné

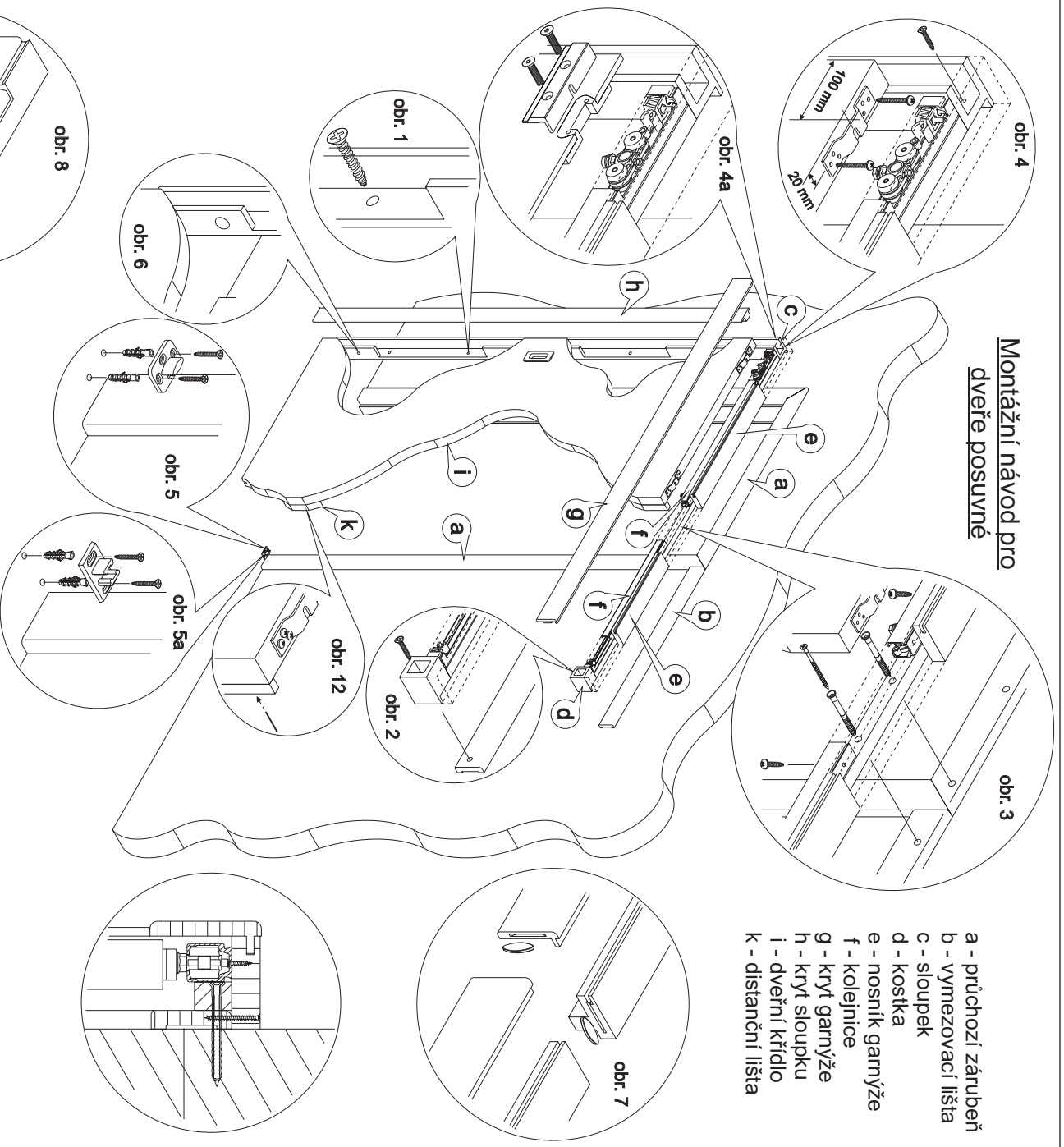

- a - průchozí zárubeň
- b - vymezovací lišta
- c - sloupek
- d - kostka
- e - nosník garnýže
- f - kolejniče
- g - kryt garnýže
- h - kryt sloupku
- i - dveřní křídlo
- k - distanční lišta

Instalace synchronního posuvu

